



C : NS44

3

: المعامل

3

: مدة الإنجاز

HB

علوم المهندس

: المادة

شعبة العلوم الرياضية - ب -

: الشعب (ة) - المسلك

Constitution de l'épreuve

- Volet 1 : présentation de l'épreuve
Volet 2 : Présentation du support
Volet 3 : Substrat de sujet :

page 1
pages (2-3)

- Situation n°1
- Situation n°2

page 4
pages (4- 5)

- Documents réponses DR
Grille d'évaluation
Volet 4 : Documents Ressources

pages (13-14-15-16-17-18)
page 19
pages (6-7-8-9-10-11-12)

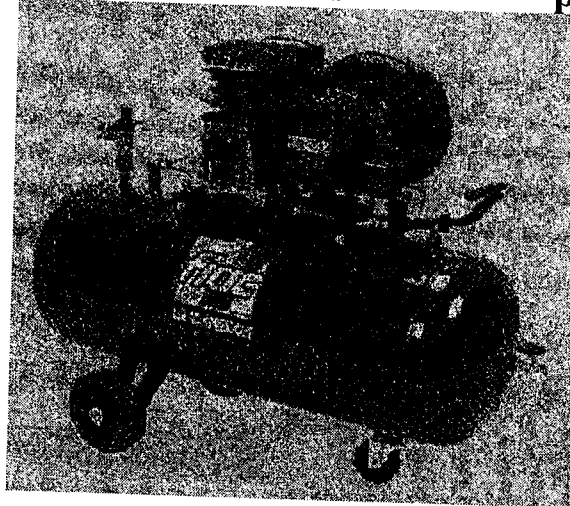

Présentation de l'épreuve

- Système à étudier : Moto-compresseur d'air à piston ;
- Durée de l'épreuve : 3h ;
- Coefficient : 3 ;
- Moyens de calcul autorisés : seules les calculatrices scientifiques non programmables sont autorisées ;
- Documents autorisés : Aucun

• Conseils aux candidats :

- ☞ Vérifier que vous disposez bien de tous les documents (1 /19 à 19/19) ;
- ☞ Faire une lecture attentive afin de vous imprégner du sujet ;
- ☞ Rédiger les réponses aux questions posées sur les documents réponses DR prévus.

NB : Tous les documents réponses sont à rendre

Présentation du support

Dans les ateliers, les laboratoires, les cabinets dentaires et les industries médicales, graphiques et alimentaires il y'a souvent besoin d'alimenter les appareils et machines en air comprimé. Les moto-compresseurs d'air, de différents types, sont conçus pour répondre à ce besoin.

Un moto-compresseur est un compresseur associé à son moteur d'entraînement (figure 1).

Caractéristiques techniques :

- Compresseur : Monocylindre débitant
37,5 l/mn à 1500 tr/mn à la pression atmosphérique (P_{atm});
- Moteur : CEM de 1 KW, 2950 tr/mn
- Réservoir : 100 litres
- Equipements : Dispositif de mise à l'air de la canalisation pour démarrage à vide; soupape de sécurité; robinet de purge; manomètre 12 bars, clapet anti-retour et vanne.

Mode de fonctionnement: Automatique entre 6 et 8 bars par contacteur manométrique

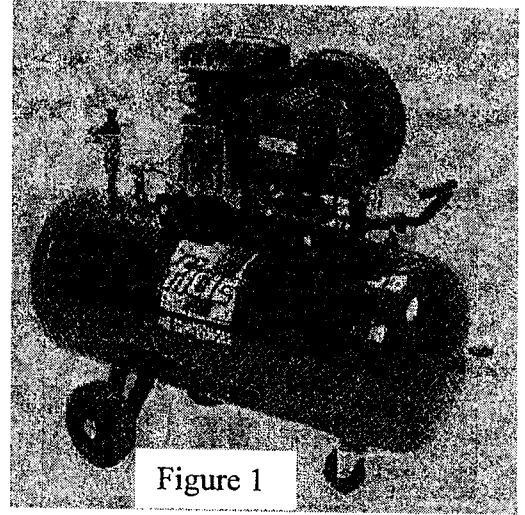
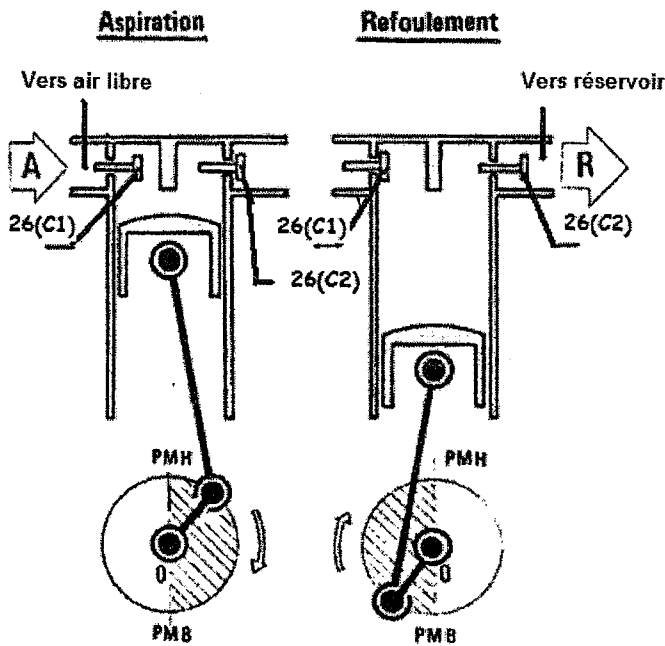

Figure 1

Fonctionnement du système:

Quand le moteur tourne, le piston est animé d'un mouvement de translation rectiligne entre deux points extrêmes : Point mort haut (PMH) et point mort bas (PMB) (figure 2).



Aspiration

Le piston descend, une dépression se crée dans le cylindre et le clapet 26(C1) s'ouvre. La pression dans le réservoir ferme le clapet 26(C2). L'air pénètre dans le cylindre.

Compression et refoulement

Le piston remonte, le clapet 26(C1) se ferme, l'air enfermé dans le cylindre est comprimé et refoulé vers le réservoir à travers le clapet 26(C2) qui reste ouvert tant que la pression dans le cylindre est supérieure à celle du réservoir.

PMH : point mort haut.

PMB : point mort bas

Figure 2

Enoncé du besoin (bête à cornes):

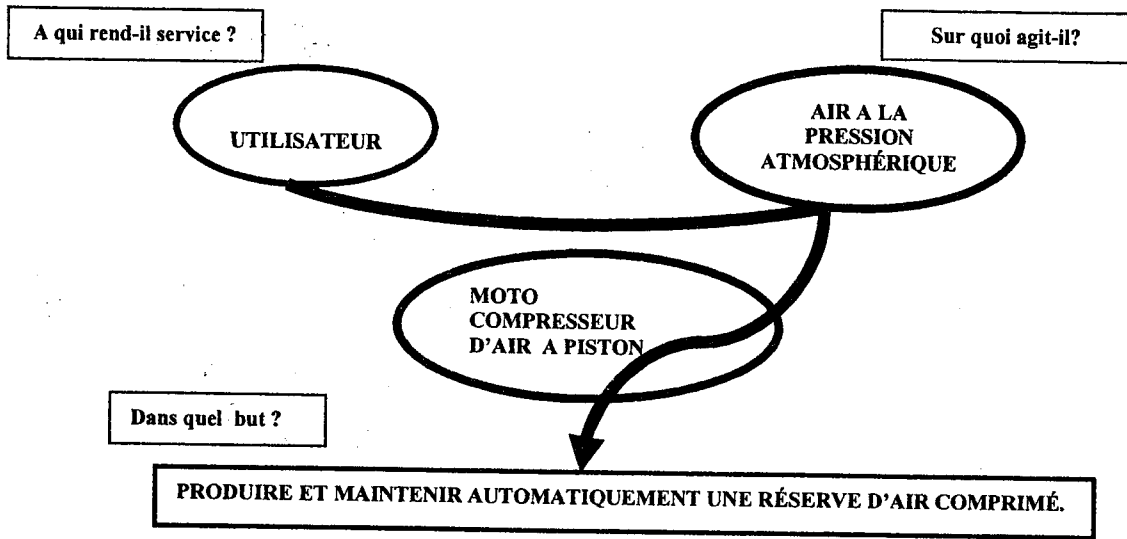

Enoncé des différentes fonctions de service.

Les éléments suivants sont en interaction avec le moto compresseur d'air lors de la phase d'utilisation :

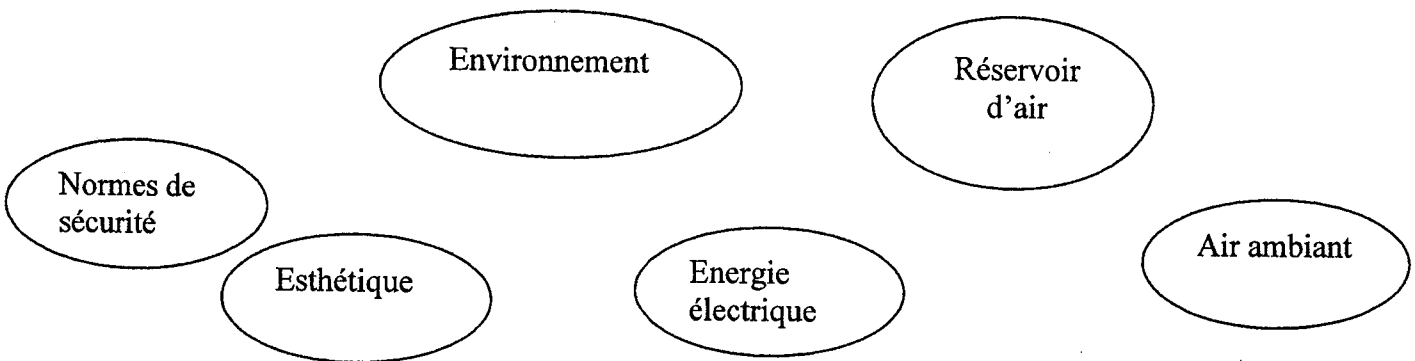

Les interactions entre les éléments ci-dessus et le moto-compresseur sont exprimées par les fonctions de service suivantes :

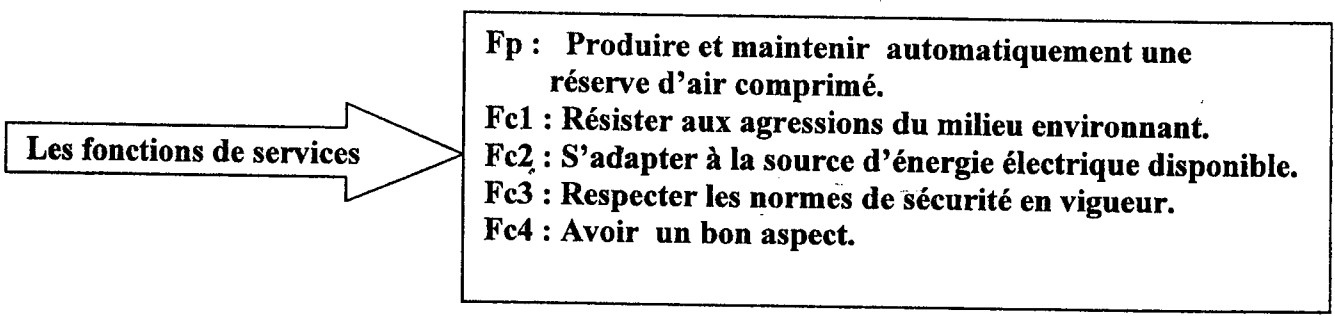

Une société spécialisée dans la vente du matériel informatique d'occasion, à la suite d'un arrivage de nouveaux matériels et pour activer l'opération de nettoyage, vous demande de mettre en œuvre le moto compresseur d'air à piston et de vérifier quelques performances issues de son cahier des charges. Pour cela la réalisation des tâches suivantes s'avère nécessaire :

11 - Après avoir pris connaissance du sujet, découvrir le moto-compresseur et son environnement à travers des outils d'analyse et de représentation fonctionnelle.

1. Etablir le diagramme pieuvre sur le document réponse **DR 1 page13**
2. Compléter l'actigramme du niveau A-0 du moto-compresseur d'air à piston sur le document réponse **DR1 page 13** .
3. En exploitant le **document ressource 2 page 8**, compléter sur le document réponse **DR 2 page14** le FAST de la fonction principale F_p par l'indication des solutions constructives associées aux fonctions techniques.

12 - Dans le but d'appréhender la solution technologique choisie, d'identifier le système bielle-manivelle et de déterminer ses caractéristiques, on vous demande:

1. Compléter sur le document réponse **DR2 page 14** la chaîne des transmissions mécaniques par l'indication de la nature du mouvement de chacun des éléments par rapport au corps repère 1.
2. Compléter sur le document réponse **DR3 page 15** l'actigramme A-0 du système bielle manivelle.
3. Sur le document réponse **DR3 page 15** à partir des documents ressources 1 et 1 bis pages (6-7):
 - a) Identifier les différents éléments constituant le système bielle-manivelle
 - b) Montrer où l'on peut mesurer le rayon de la manivelle ;
 - c) De quelles pièces aura-t-on besoin pour monter la poulie réceptrice sur le vilebrequin ?
 - d) Quel est alors le type de la liaison obtenue ?
4. Vérifier le critère débit à la pression atmosphérique associé à la fonction principale F_p en suivant la procédure indiquée sur le document réponse **DR 4 page 16**.
5. A partir du **document ressource 1 page 6**, Compléter sur le document réponse **DR 4 page 16** le tableau des liaisons.

Dans le cadre de votre activité dans cette société, vous êtes appelés à expliquer à un stagiaire le fonctionnement du montage électrique du moto-compresseur, la fonction de quelques constituants de ce montage et de l'encadrer pour proposer une solution constructive afin d'adapter l'énergie du réseau au circuit de commande.

21- Dans le but de lire le schéma électrique du moto-compresseur et d'identifier la fonction de quelques constituants du montage. On vous demande de répondre sur le document réponse **DR5 page17** :

1. Compléter l'actigramme concernant le contacteur manométrique.
2. Identifier le rôle de certains constituants du montage en mettant une croix dans la bonne case du tableau.
3. Que représente le constituant V ? Voir document ressource 3 page 9.

22- Après avoir pris connaissance des éléments constituant l'extrait du schéma électrique proposé, vous êtes invités à expliquer le fonctionnement du montage et de proposer une solution constructive pour adapter l'énergie du réseau au circuit de commande.

1. Compléter sur le document réponse **DR6 page 18** le chronogramme de fonctionnement du moto-compresseur conformément au circuit électrique de commande en exploitant les documents ressources 3-4-5 et 6 pages (9-10-11-12).
2. Donner le symbole de la solution constructive permettant d'alimenter le circuit de commande sous 24V alternative à partir du réseau; sur le document réponse **DR6 page 18**.

Document ressource 1

Vue en 3D et éclaté du compresseur seul :

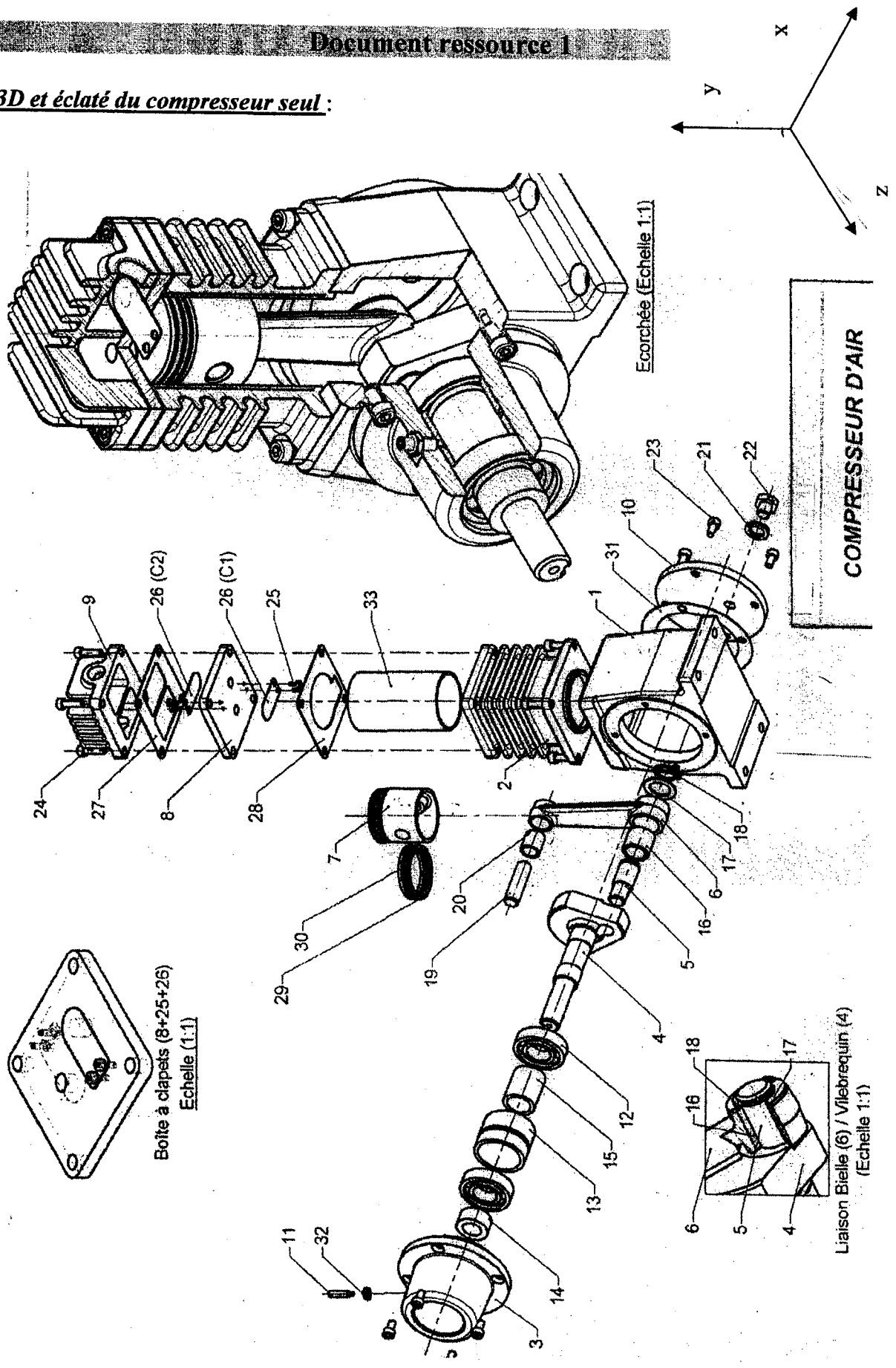

COMPRESSEUR D'AIR

Document ressource 1 bis

Nomenclature partielle :

33	1	Chemise
20	1	Coussinet (entretoise)
19	1	axe piston
18	1	Circlips
17	1	Bague
16	1	Coussinet
15	1	entretoise
14	1	entretoise
12	1	roulement à billes
11	1	vis HC à téton long
10	1	couvercle
9	1	culasse
8	1	Boîte à clapets
7	1	Piston Ø 35
6	1	bielle
5	1	maneton
4	1	vilebrequin
3	1	palier
2	1	cylindre
1	1	corps
Rep	Nb	Désignation

Document ressource 2

Caractérisation des fonctions de service:

FONCTION	CARACTERISTIQUES	CRITERES	NIVEAU	FLEXIBILITE
Fp : Produire et maintenir automatiquement une réserve d'air comprimé	Débit	Débit à P_{atm}	37,5 l/mn à 1500 tr/mn	F0
	Pression disponible	Pression minimale P_{min}	6 bars	F1
		Pression maximale P_{max}	8 bars	F1
	Capacité de stockage	Volume du réservoir	100 Litres	F0
Fc1 : Résister aux agressions du milieu environnant	Humidité	Etanchéité aux projections d'eau	Totale	F1
	Chaleur	Risque de pannes entre 5°C et 45°C	Aucun	F1
Fc2 : S'adapter à la source d'énergie	Source d'alimentation	Tension alternative triphasée	Réseaux : 220 V et 380V 50Hz	F0
		Intensité	$I_n = 2,5A - 4A$	F1
		Consommation	$P_{max} = 1,2 KW$	F1
Fc3: Respecter les normes de sécurité en vigueur	Articles du code de travail	Conformité avec ces articles	Conformité totale sans limitation	F0
Fc4 : Etre esthétique	Forme et couleurs	Forme harmonieuse et couleurs vives à choix multiples		

Organisation matérielle de la chaîne fonctionnelle du moto-compresseur d'air à piston :

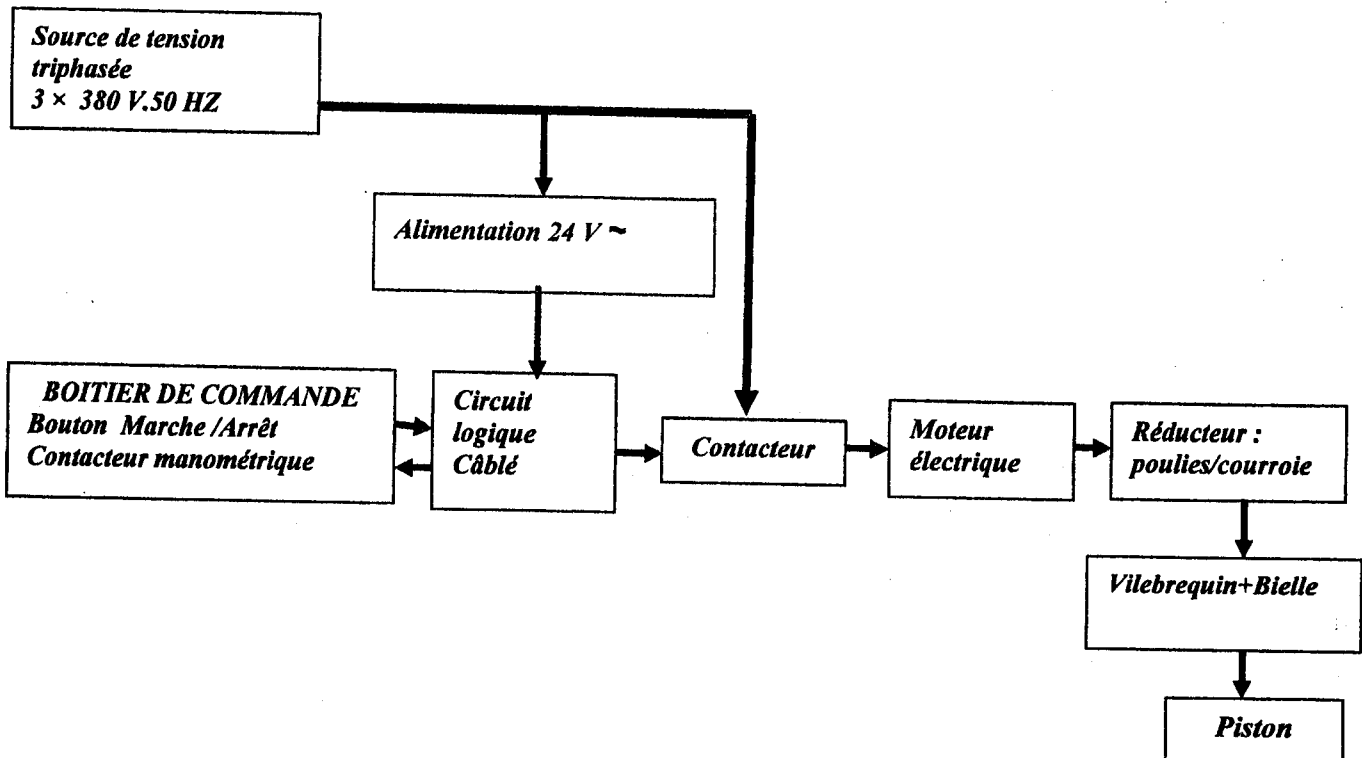

Document ressource 3

Extrait du schéma d'installation :

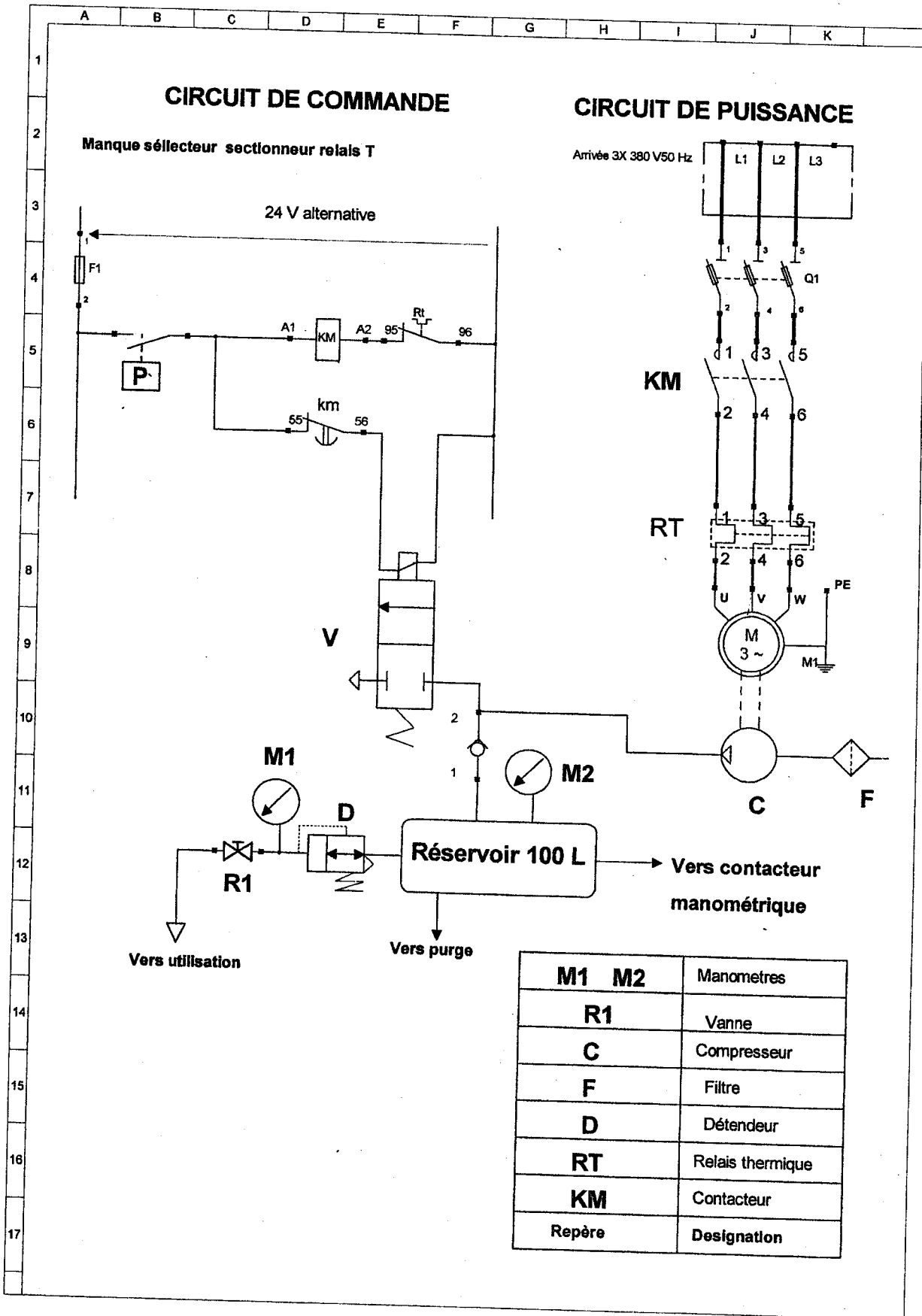

Document ressource 4

RELAIS THERMIQUE : Principe du détecteur thermique

Ce type de détecteur à pour rôle la détection d'une intensité de surcharge.
Il exploite le dégagement de chaleur produit par le passage du courant électrique dans un conducteur.
On dispose pour cela d'un bilame, constitué de 2 lames soudées ensemble et dont les coefficients de dilatation sont différents.

Lorsque la température s'élève autour du bilame, il s'incurve. Il suffit ensuite de détecter le mouvement du bilame pour obtenir une information sur la valeur de surcharge du circuit électrique; plus le bilame s'incurve, plus la surcharge est importante.



Il existe deux types de chauffage du bilame :

- le chauffage direct : le courant que l'on désire contrôler passe directement dans le bilame.
- le chauffage indirect : on dispose autour du bilame, une résistance chauffante parcourue par le courant à contrôler

Chauffage direct Chauffage indirect

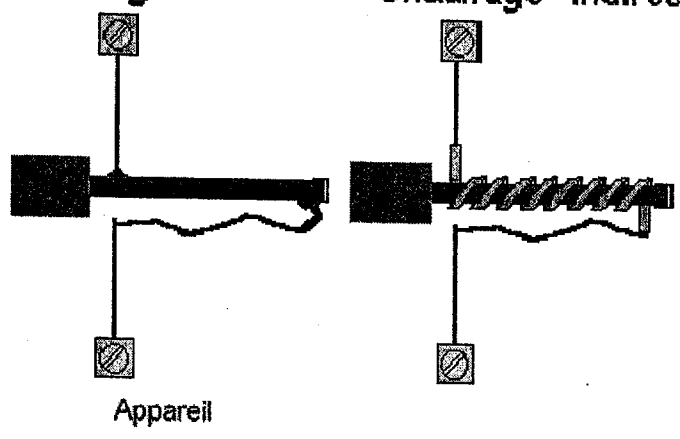

FONCTION DU RELAIS THERMIQUE DIFFERENTIEL :

Assurer la protection des moteurs contre les surcharges et la coupure d'une phase, mais comme on peut le remarquer sur le symbole ci-dessous, il n'y a pas de contact de puissance. Cet appareil ne peut que détecter l'anomalie. *Il faudra lui adjoindre un autre composant (contacteur) pour supprimer le défaut.*

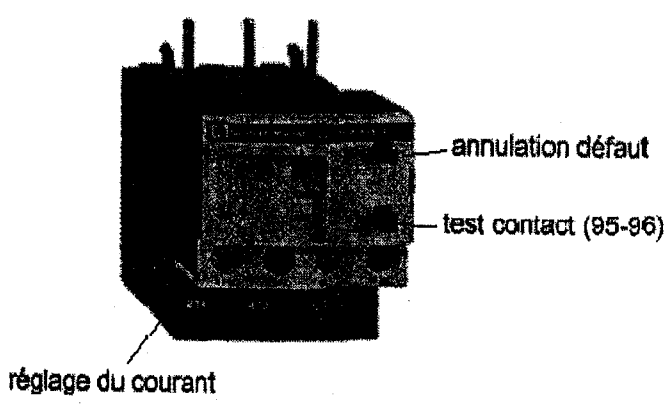

Symbole

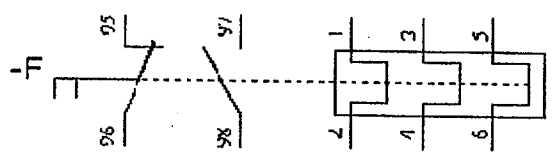

Document ressource 5

Ce qu'il faut retenir :

Constitution /Fonctionnement : La surcharge de courant provoque l'échauffement des trois bilames qui viennent actionner les contacts (95-96) et (97-98).

• Le relais thermique s'utilise associé avec un contacteur qui assurera la fonction couper. *Le contact de déclenchement (95-96) doit être inséré dans le circuit de commande du contacteur assurant la mise sous tension du récepteur.*

• Les relais thermiques sont surtout utilisés pour la protection des moteurs électriques contre les surcharges et la coupure d'une phase. Ils doivent être associés à des fusibles qui assureront la protection contre les courts-circuits.

Caractéristiques :

Le calibre : courant nominal que peut supporter le relais en permanence sans déclencher.

Le calibre est réglable dans une plage donnée. Et doit être réglé au courant nominal de l'appareil à protéger

Contacteur électromagnétique

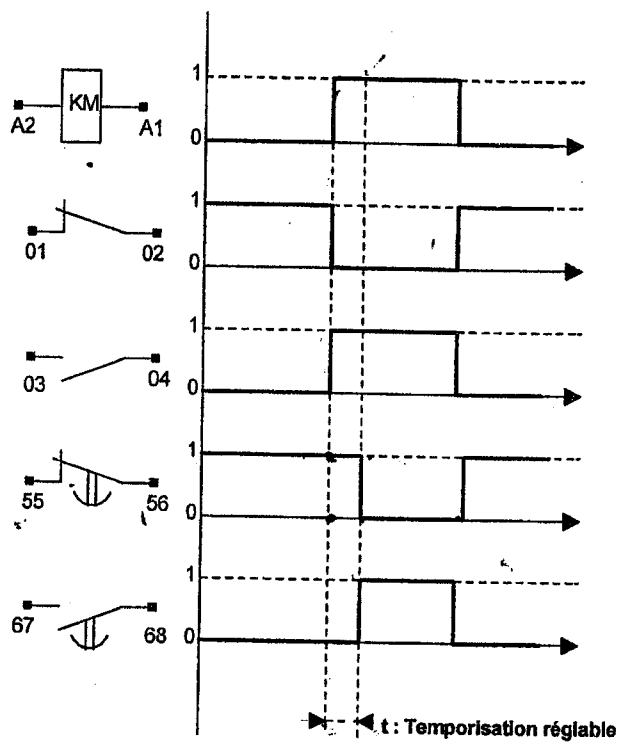
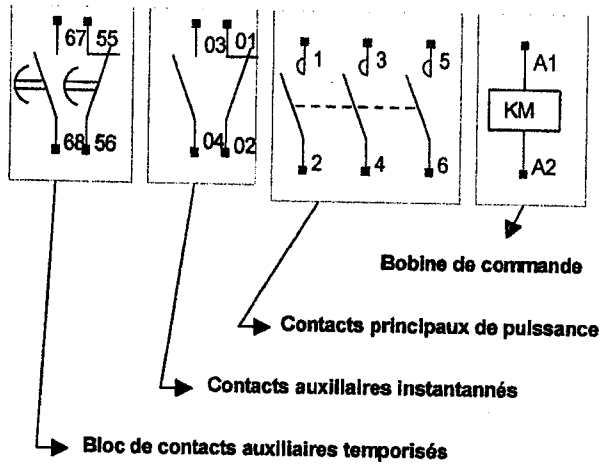

Document ressource 6

Contacteur manométrique

Principe

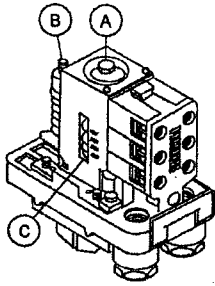

C'est un pressostat pour circuit de puissance à écart réglable. Il permet de commander le démarrage et l'arrêt du moto compresseur à des pressions déterminées entre deux seuils P_{mini} (enclenchement) et P_{maxi} (déclenchement)

Réglage

Le réglage s'effectue en agissant sur l'écrou A pour obtenir le point haut (pression de déclenchement) et sur l'écrou B pour régler le point bas (pression d'enclenchement).

* Visser l'écrou A pour augmenter la valeur de la pression de déclenchement qui se visualise sur le repère C.

* Visser l'écrou B pour diminuer la valeur de la pression d'enclenchement (augmenter l'écart)

Symbole

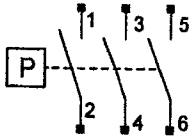

Remarque:

On peut utiliser l'un des trois contacts pour commander la bobine d'un contacteur électromagnétique.

Fonctionnement

Le selecteur de commande situé sur le corps du contacteur peut être placé en position marche ou arrêt.

Position arrêt:

Les contacts du contacteur sont ouverts quelque soit la pression dans le réservoir.

Position marche:

Quant la pression dans le réservoir varie de :

* p_{mini} à p_{max} : les contacts sont fermés

* p_{max} à p_{mini} : les contacts sont ouverts.

p_{mini} est la pression d'enclenchement

p_{max} est la pression de déclenchement

Document réponse DR1

111- Etablir le diagramme pieuvre :

112- Compléter l'actigramme du niveau A-0 du moto-compresseur d'air à piston, en vous aidant des éléments de réponse suivants :

- | | | | |
|-----------------------|--|---------------|-----------------|
| ♣ Énergie électrique | ♣ ordres de commande | ♣ Eau | ♣ Air comprimé |
| ♣ Réglages | ♣ Bruit | ♣ Air ambiant | ♣ Compte- rendu |
| ♣ Énergie calorifique | ♣ Constituer et maintenir automatiquement une réserve d'air comprimé | | |

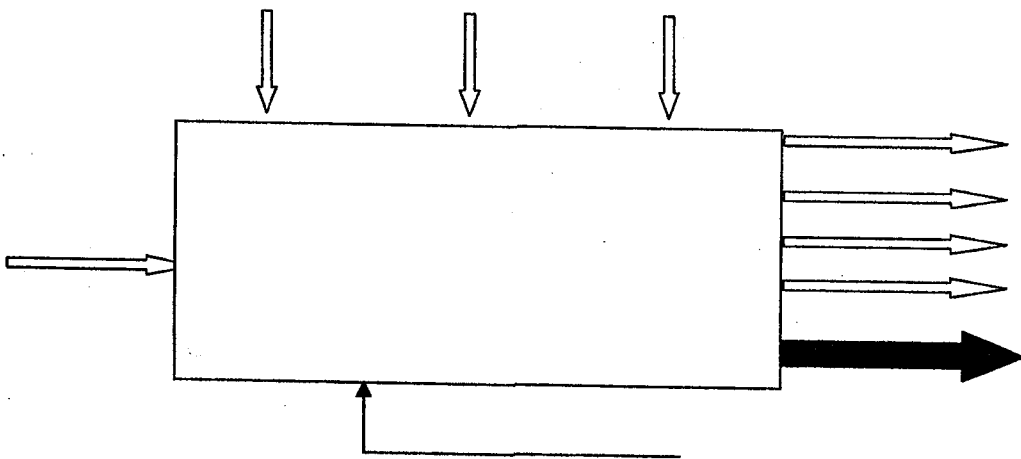

Document réponse DR2

113- Compléter le FAST de la fonction principale Fp par l'indication des solutions constructives associées aux fonctions techniques.

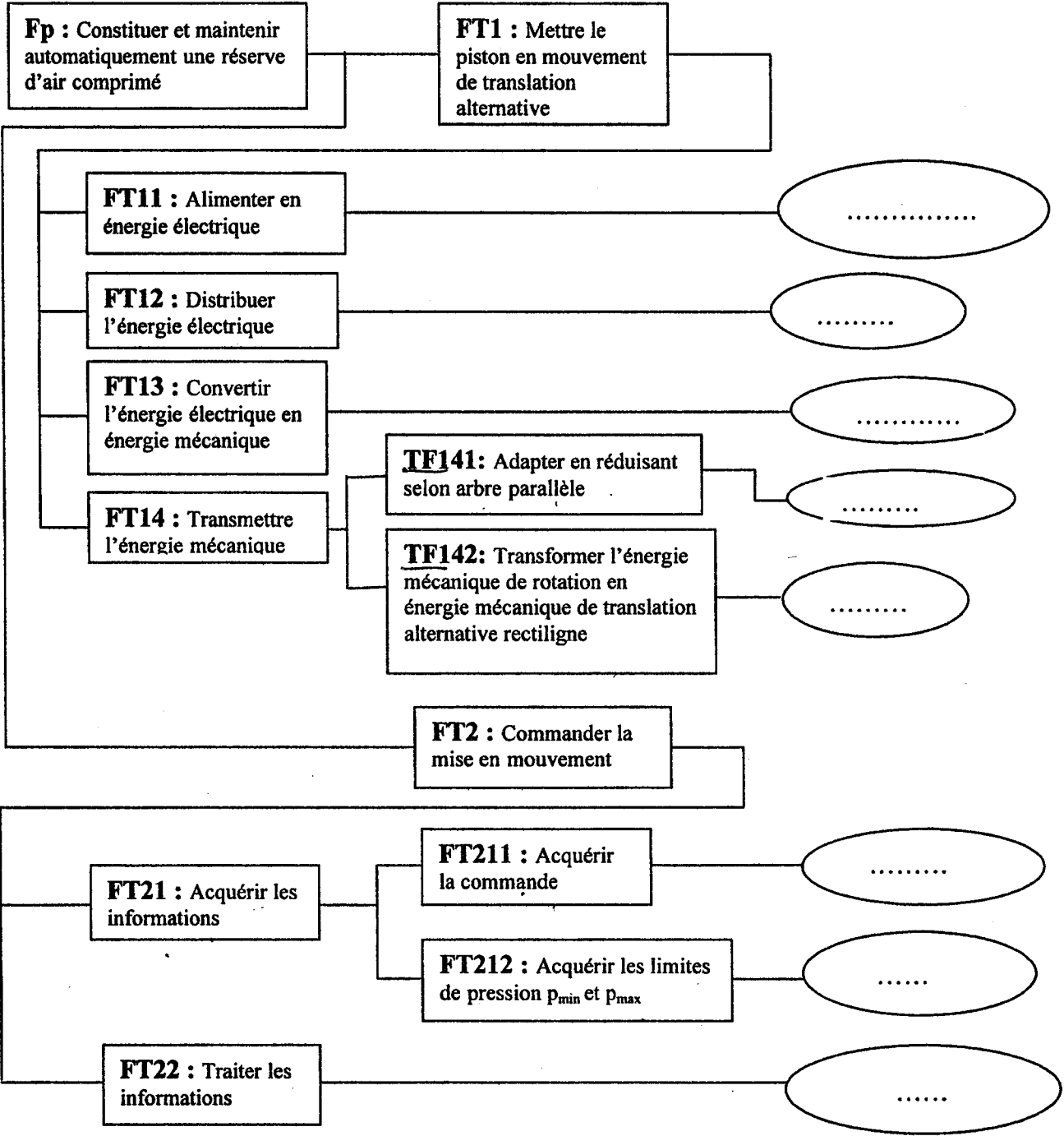

121- Compléter la chaîne des transmissions mécaniques ci-dessous par l'indication de la nature du mouvement de chacun des éléments par rapport au corps repère 1.

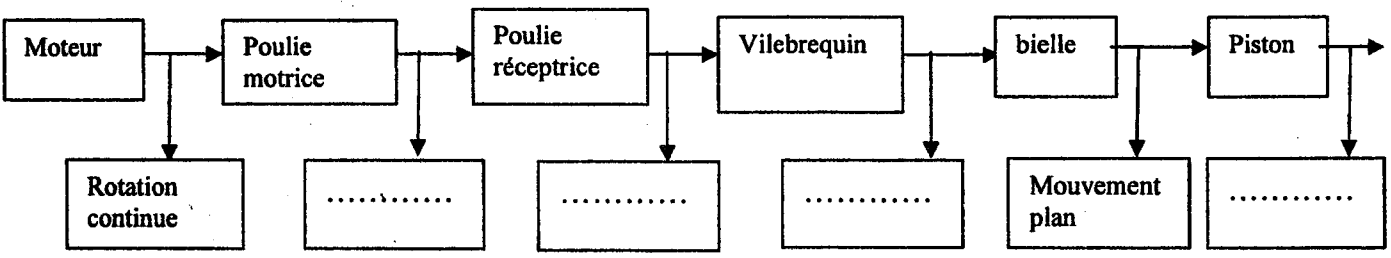

122- Compléter l'actigramme A-0 du système bielle-manivelle.

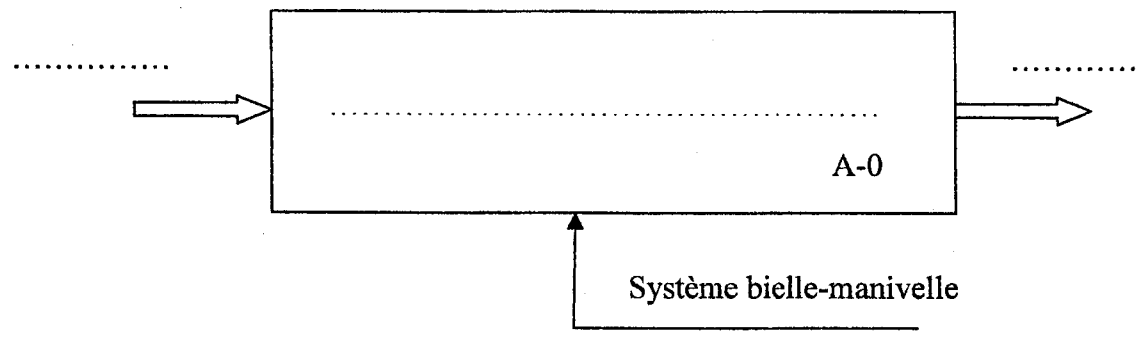

123-

a. A partir des documents ressources 1 et 1 bis, identifier les différents éléments constituant le système bielle-manivelle en fonction des termes généraux définis ci- dessous.

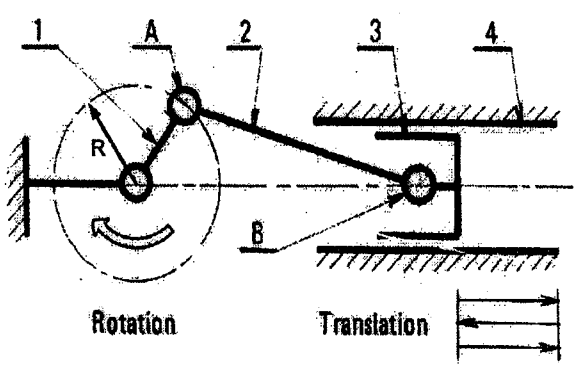

Numéro de l'élément	Désignation des pièces du mécanisme	Terme général
1	Manivelle
2	Bielle
3	Coulisseau
4	Glissière

b) On donne ci-dessous le dessin du vilebrequin associé au maneton. Montrer où l' on peut mesurer le rayon de la manivelle.

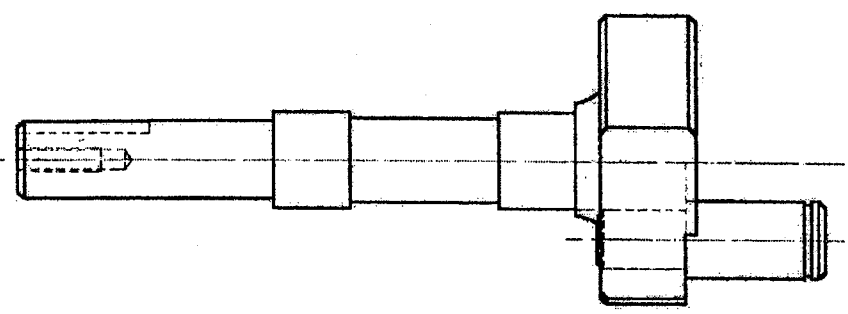

c) De quelles pièces aura- t-on besoin pour monter la poulie réceptrice sur le vilebrequin ?

.....
.....

d) Quel est alors le type de la liaison obtenue ?.....

Document réponse DR4

124- On donne le rayon de la manivelle R égal à 13mm. Vérifier le critère débit à la pression atmosphérique associé à la fonction principale Fp en procédant comme suit:

a) Relever dans le document ressource 2 page 8 le niveau associé à ce critère.

b) Calculer le débit à la pression atmosphérique en dm^3/mn que peut produire réellement le moto-compresseur.

c) Le critère est-il complètement vérifié ?

125- A partir du document ressource 1 page 6. Compléter le tableau des liaisons suivant :

Liaisons	Nom de la liaison	Degrés de liberté						Symbole 2D
		Translation			Rotation			
		Suivant l'axe			Suivant l'axe			
		T_x	T_y	T_z	R_x	R_y	R_z	
L1/2								
L6/7								
L7/33								
L3/4								

Document reponse DR5

211- Compléter l'actigramme concernant le contacteur manométrique, en vous aidant des éléments de réponse suivants :

- ✓ Seuils de pression PH et PB
- ✓ Pression
- ✓ Signal électrique
- ✓ Piloter le moteur du compresseur
- ✓ Contacteur manométrique.

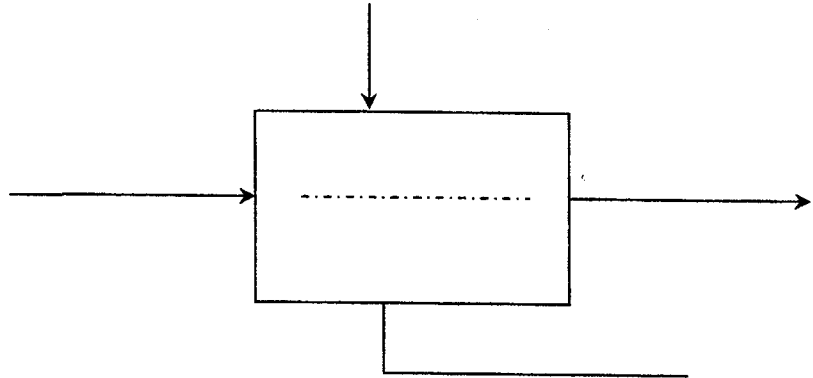

212- Cocher les bonnes cases dans le tableau suivant :

Fonction constituant	Protéger le moteur contre les surcharges	Protéger les personnes	Protéger contre les courts-circuits
Transformateur pour circuit de commande			
Relais thermique			
Fusibles de puissance			

213- Que représente le constituant V ? Voir document ressource 3 page 9.

.....

221- Compléter sur le document DR6 page suivante, le chronogramme de fonctionnement du moto-compresseur conformément au circuit électrique de commande représenté sur le document ressource 3 page 9.

Document repartis - DR6

On rappelle que :

- Un contact est à l'état logique 1 s'il est fermé ;
- Une bobine est à l'état logique 1 si elle est alimentée ;
- Le bouton marche-arrêt situé sur le corps du contacteur manométrique est sur la position marche.

Le bloc de contacts temporisés est réglé à 3 secondes et qu'une division sur l'axe des temps vaut 1 seconde

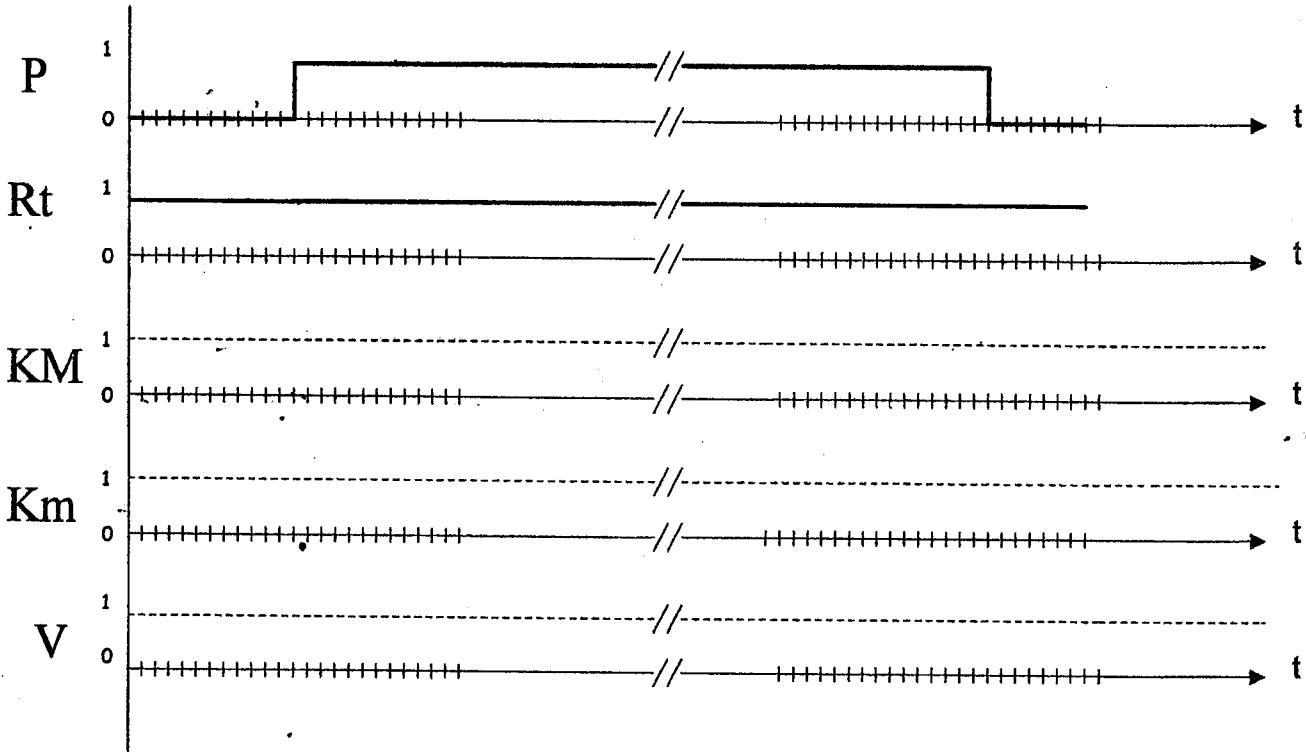

222- Donner le symbole de la solution constructive pour alimenter le circuit de commande sous 24V alternative à partir de la tension du réseau 220 V entre phase et neutre, 50 Hz.

.....

.....

.....

.....

.....

Grille d'évaluation

Situation d'évaluation 1

TÂCHES	INDICATEURS	Note
TÂCHES 11	diagramme pieuvre.	1,5 point
	L'actigramme du niveau A-0 du moto-compresseur.	1,5 point
	Le FAST.	1,5 point
TÂCHES 12.	Indication de la nature du mouvement.	1 point
	L'actigramme A-0 du système bielle manivelle.	1 point
	a) Identifier les différents éléments constituant le système bielle manivelle.	1 point
	b) Montrer où l' on peut mesurer le rayon de la manivelle ;	0,5 point
	c) De quelles pièces aura- t-on besoin pour monter la poulie réceptrice sur le vilebrequin ?	1 point
	d) Quel est alors le type de la liaison obtenue ?	0,5 point
TÂCHES 12.	Vérifier le critère débit à la pression atmosphérique associé à la fonction principale Fp.	0,25 point
	a) Relever le niveau associé à ce critère.	2 points
	b) Calculer le débit en $dm^3/mn.$	0,25 point
TÂCHES 12.	c) Le critère est-il vérifié ?	0,25 point
	Le tableau des liaisons.	2 points
TOTAL SEV1		14/14

Situation d'évaluation 2

TÂCHES 21.	L'actigramme concernant le contacteur manométrique du compresseur.	1 point
	Mettre une croix dans la bonne case du tableau.	1 point
	Que représente le constituant V ?	1 point
TÂCHES 22.	Le chronogramme de fonctionnement.	2 points
	Le symbole de la solution constructive.	1 point
TOTAL SEV2		6 / 6
TOTAL SEV1+SEV2		20/20